

출입통제 및 근태관리 솔루션
2018 PRODUCT LINE-UP BROCHURE



SUPREMA
BIOMETRICS & SECURITY



WHY SUPREMA?



세계 최고 성능의 지문 알고리즘

슈프리마의 지문 인식 알고리즘은 다수의 수상 경력으로 그 성능이 입증되었으며, 지문 인식 장치의 중추 역할을 맡고 있습니다. 고도화된 지문 인식 알고리즘은 FBI, IQS, STQC, FVC, NIST MINEX와 같은 국제 인증을 통해 기술력을 검증받았습니다. 슈프리마의 지문 인식 알고리즘은 타 알고리즘과 비교 불가능한 안정성을 자랑하며 세계 최고 수준의 인증 속도와 정확도를 자랑합니다.



세계에서 가장 널리 사용되는 슈프리마의 바이오인식 기술

슈프리마의 바이오인식 기술은 물리적 출입통제, 신분증 발급, 핀테크, 과학 수사, 모바일 인증과 같은 다양한 분야에서 널리 사용되고 있으며, 세계 10억 명 이상의 보안과 안전을 책임지고 있습니다.



종합 신분 인증 솔루션 기업

슈프리마는 바이오인식 기술을 기반으로 지문/얼굴 인식 장치, 라이브 스캐너, 임베디드 지문 인식 모듈, RFID 장치를 아우르는 방대한 제품 라인업으로 개인 신분 인증을 위한 포괄적인 솔루션을 제공합니다.



업계 최초, 최대 3년 무상보증

슈프리마는 품질 혁신과 뛰어난 신뢰성을 가진 제품을 제공하기 위해 노력하고 있으며, ISO9001/14001 인증을 획득하여 제품 생산 과정에서의 품질을 이미 인정받았습니다. 이를 바탕으로 업계 최초로 최대 3년 무상 품질 보증 서비스를 제공하며, 고객에게 차별화된 서비스와 믿음만한 제품을 제공하기 위해 노력하고 있습니다.



글로벌 브랜드 인지도

10년 넘게 바이오인식 분야의 글로벌 리더로 인정받은 슈프리마는 세계적 권위를 지닌 A&S가 선정한 세계 50대 보안 기업에 등재되어 있습니다. 또한, Detektor Award(스웨덴), All-over-IP(러시아), ISC Brasil(브라질)와 같은 세계 보안 전시회에서 최우수 제품상 및 혁신상을 수상했으며, Forbes, Frost & Sullivan, Deloitte가 선정한 우수 바이오인식 기업에 이름을 올렸습니다.



글로벌 영업 파트너

슈프리마는 세계 133개국, 1,000개 이상의 고객을 갖고 있으며, 매출액의 75% 이상이 공식 유통 채널을 통해 발생합니다. 슈프리마는 글로벌 영업 파트너의 경쟁력과 매출 향상을 위해 파트너 프로그램을 통한 체계적인 제품 교육, 웨비나, 마케팅 지원을 제공합니다.



글로벌 기술 파트너

슈프리마는 다양한 고객의 환경에 맞춤형 솔루션을 제공하기 위해 폭넓은 분야에서 세계적인 보안 업체들과 기술적 파트너십을 체결하고 있습니다. 70여 개 이상의 통합된 솔루션으로 다양한 고객의 요구 사항을 만족시킬 수 있으며, 최고의 성능을 가진 솔루션을 제공합니다.



종합 보안 솔루션 제공

슈프리마는 바이오인식 기반의 종합 보안 솔루션을 제공합니다. 세계에서 인정받은 바이오인식 기술을 기반으로 하드웨어, 소프트웨어, 플랫폼을 융합하여 종합 보안 솔루션을 제공합니다.



기술 그 이상의 가치

슈프리마는 전체 직원의 40% 이상이 연구 개발에 종사하고 있으며, 매년 매출의 16% 이상을 연구 개발에 투자하고 있습니다. 바이오인식과 보안 분야에서 수년간 쌓아온 전문성을 바탕으로 슈프리마는 100개 이상의 기술 특허를 보유하고 있으며, 신기술 도입과 개발을 위해 지속적으로 노력하고 있습니다.



뛰어난 재정 안정성과 성장률

슈프리마는 혁신적인 제품과 기술력을 바탕으로 38%에 달하는 경이로운 연평균 성장률(CAGR)을 기록하고 있습니다. 바이오인식 분야의 글로벌 리더로 인정받은 슈프리마는 시가총액 3억 5천만 달러(코스닥 2014년 기준)로 평가받으며 탁월한 재정 안정성을 확보하고 있습니다.

WARRANTY POLICY

출입 보안 업계
최초, 최대 3년
무상 품질 보증



SUPREMA TECHNOLOGIES

지문 인식 알고리즘

슈프리마의 고도화된 지문 인식 알고리즘은 FVC, NIST MINEX와 같은 국제 인증을 획득했으며 세계 최고 수준의 인증 속도와 정확도를 자랑합니다. 이 알고리즘은 인증 오류율 (FAR)이 0.00001%에 불과하며 초당 150,000 명*까지 매칭할 수 있습니다.

*BioStation A2 (사용 조건 충족 시)

위조지문감지 기술

슈프리마의 최신 위조지문감지(Live Finger Detection) 기술은 위조 지문과 실제 지문의 불규칙한 지문 패턴과 특성을 비교 분석하여 다양한 재질의 위조 지문을 판별할 수 있습니다. 이 위조지문감지 기술은 위조 지문을 판별하는 알고리즘과 센서의 이미징 처리 기술을 결합되어 있습니다. 센서 이미징 기술은 적외선으로 획득한 지문 이미지와 백색광으로 획득한 지문 이미지를 비교하여 위조 지문을 판별하며, 종이, 필름, 고무, 찰흙, 실리콘, 접착제 등으로 제작된 위조 지문을 빠르고 정확하게 판별합니다. 슈프리마의 지문인식 단말기에 적용된 최신 지문 센서는 이미지의 왜곡을 줄이고 명암을 균일하게 보정하여 인증 성능의 향상뿐만 아니라 다양한 종류의 위조 지문을 효과적으로 감지할 수 있습니다.

OSDP (Open Supervised Device Protocol) 지원

슈프리마의 단말기나 리더는 장치 간의 상호 운용성을 높이기 위해 RS-485 표준 통신 프로토콜인 OSDP를 지원합니다. OSDP는 슈프리마의 카드 리더 및 바이오인식 단말기를 별도의 시스템 통합이나 개발없이 타사의 컨트롤 패널과 보안 시스템에 연결하여 사용할 수 있도록 도와줍니다. 또한, 암호화된 양방향 통신으로 강화된 보안 기능을 사용할 수 있으며 유연한 시스템 설계가 가능하도록 도와줍니다.

얼굴인식 기술

슈프리마의 얼굴 인식 기술은 독자적 특허 기술인 적응형 IR 기술에 기반합니다. 이 기술은 기존에 사용되던 얼굴 인식 방식의 한계를 뛰어넘는 속도와 정확성을 자랑합니다. 어떠한 밝기에서도 빠르고 정확한 얼굴 인식 성능을 제공하며 위조 얼굴 인식 기능도 제공하기 때문에 높은 수준의 보안이 요구되는 환경에 적합합니다. 슈프리마의 얼굴 인식 단말기는 인증 오류율 (FAR)이 0.00002%에 불과하며 초당 3,000명*까지 매칭할 수 있습니다.

* FaceStation 2 (사용 조건 충족 시)

멀티클래스 RF 기술

멀티클래스 RF 기술은 저주파 RF 카드와 고주파 RF 카드를 하나의 장치에서 인식하는 기술입니다. 슈프리마의 최신 장치는 이 기술을 이용하여 125kHz RF 카드(EM, HID Prox), 13.56MHz RF 카드(MIFARE, DESFire, FeliCa, NFC), 2.4GHz BLE 모바일 카드에 이르기까지 다양한 표준의 출입 카드를 하나의 장치에서 인식할 수 있습니다. 멀티클래스 RF 기술이 탑재된 장치를 사용하면 오래된 저주파 RF 카드와 향상된 보안성을 지닌 고주파 RF 카드를 장치 교체나 카드 교체 없이 함께 사용할 수 있습니다.

BioStar 2 모바일 카드

빠르게 확장되고 있는 모바일 시대에 맞춰 분실하기 쉬운 플라스틱 카드를 대신하여 일상생활에서 항상 사용하는 스마트폰에 사용자 정보와 크리덴셜 정보를 저장할 수 있는 모바일 카드를 사용하면 보안성과 편의성을 함께 도모할 수 있습니다. 슈프리마의 모바일 카드 시스템은 타 시스템처럼 별도의 포털 서비스가 필요하지 않습니다. 사용 중인 BioStar 2나 BioStar 2 Mobile 앱에서 관리자가 모바일 카드를 바로 발급할 수 있으며, 사용자가 전송받은 모바일 카드를 BioStar 2 Mobile 앱에서 등록만 하면 바로 사용할 수 있습니다. 발급된 카드를 회수하는 과정도 어렵지 않습니다.

위조얼굴감지 기술

슈프리마의 얼굴 인식 단말기에 적용된 위조얼굴감지(Live Face Detection) 기술은 고도화된 분석 알고리즘을 이용하여 위조 얼굴을 감지할 수 있습니다. 이 기술은 얼굴 인식 단말기에 내장된 IR LED를 이용하여 획득하는 사용자 얼굴의 굴곡, 피부톤, 피부 재질 등의 정보를 종합하여 위조 얼굴을 판별합니다.

하이브리드 출입통제 및 근태관리 플랫폼

BioStar 2는 얼굴, 지문 등의 바이오인식 기술을 기반의 출입통제 및 근태관리 플랫폼이며, 중앙 제어 장치인 컨트롤러 기반의 중앙 집중형 시스템과 하나의 단말기가 컨트롤러와 리더 역할을 동시에 수행하는 분산형 시스템 및 모바일 앱을 이용한 원격 제어와 모바일 출입 통제를 동시에 지원하는 하이브리드 출입통제 및 근태관리 플랫폼입니다. 설치 환경과 고객의 요구 사항에 맞춰 다양한 시스템 구성이 가능하여 최적화된 맞춤형 솔루션을 제공할 수 있습니다.

BioStar 2 Platform

BioStar 2는 출입통제와 근태관리에 대한 포괄적인 기능을 제공하는 웹 기반 개방형 통합 보안 플랫폼입니다. 모듈 방식의 유연한 프레임워크를 가진 이 플랫폼은 슈프리마의 단말기를 타사 시스템과 통합하기 위한 BioStar 2 Device SDK와 BioStar 2 플랫폼의 기능을 타사 시스템과 통합하기 위한 웹 API를 모두 지원합니다. 또한, BioStar 2 Mobile 앱은 모바일 시대에 어울리도록 BioStar 2 플랫폼을 원격으로 제어하거나 모바일 카드를 발급받아 사용할 수도 있습니다.



바이오 인식
기반



낮은 유지보수
비용



모바일 앱
지원



원격 제어
지원



시스템 통합 툴
지원

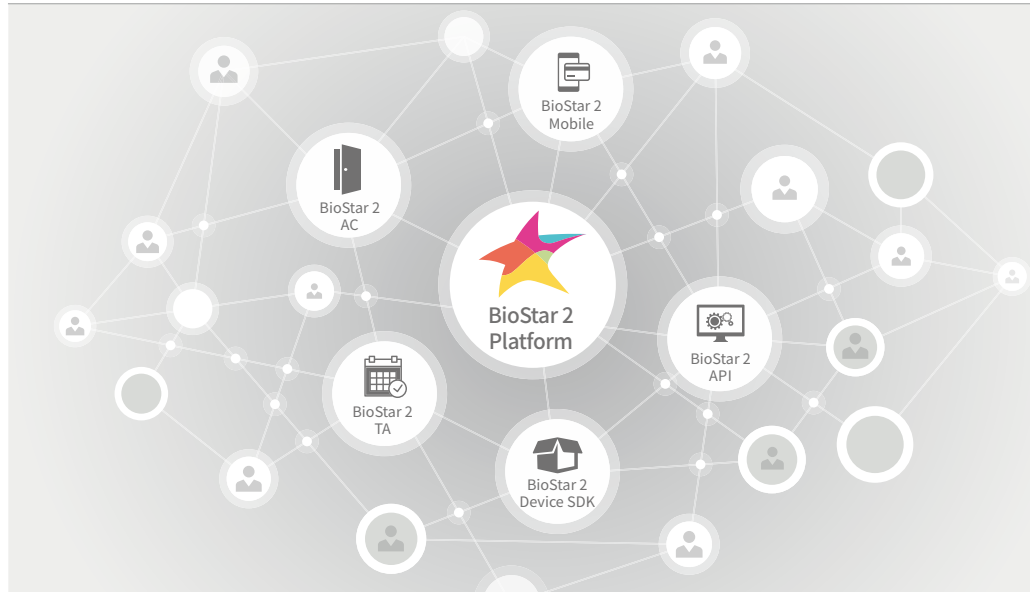

근태관리 라이선스		
항목	기본(무료)	근태관리 라이선스
근무 규칙 수	무제한	무제한
스케줄 수	1	무제한
스케줄당 사용자 수	99	무제한
근무 규칙 종류	고정 근무, 유동 근무	고정 근무, 유동 근무
캘린더뷰	✓	✓

비디오 로그 라이선스		
항목	기본(무료)	비디오 라이선스
비디오 로그	-	✓

출입통제 라이선스							
항목		스타터 (무료)	베이직	스탠다드	어드밴스	프로페셔널	엔터프라이즈
사용자	사용자당 최대 카드 수	8	8	8	8	8	8
	사용자당 최대 지문 수	10	10	10	10	10	10
	사용자 자동 동기화	✓	✓	✓	✓	✓	✓
	액세스 온 카드	✓	✓	✓	✓	✓	✓
	보안 크리덴셜 카드	✓	✓	✓	✓	✓	✓
	iCLASS Seos 카드	✓	✓	✓	✓	✓	✓
	비활성화 사용자 보고서	✓	✓	✓	✓	✓	✓
	커스텀 필드	✓	✓	✓	✓	✓	✓
출입통제	최대 연결 장치 수	1,000	1,000	1,000	1,000	1,000	1,000
	출입문 수	5	20	50	100	300	1,000
	최대 출입 등급 수	128	128	128	128	128	128
	최대 출입 그룹 수	128	128	128	128	128	128
	사용자당 최대 출입 그룹 수	16	16	16	16	16	16
	출입 등급당 최대 출입문 수	128	128	128	128	128	128
	출입 그룹 자동 동기화	✓	✓	✓	✓	✓	✓
엘리베이터 제어	최대 엘리베이터 수	-	-	-	1,000	1,000	1,000
	엘리베이터당 최대 층 수	-	-	-	192	192	192
	최대 층 등급 수	128	128	128	128	128	128
구역	안티패스백	△(출입문)	△(출입문)	✓	✓	✓	✓
	화재 경보	-	-	✓	✓	✓	✓
	스케줄 잠금 / 잠금 해제	-	-	✓	✓	✓	✓
	경비 구역	-	-	✓	✓	✓	✓
	인터락 구역	-	-	✓	✓	✓	✓
	소집 구역	-	-	✓	✓	✓	✓
고급 기능	대시보드	✓	✓	✓	✓	✓	✓
	클라우드	-	-	-	✓	✓	✓
	서버 매칭	-	-	-	✓	✓	✓
	감사 추적	✓	✓	✓	✓	✓	✓
	일광 절약 시간	✓	✓	✓	✓	✓	✓
	이중 인증	✓	✓	✓	✓	✓	✓
	모바일 카드 수	-	-	250	500	1,000	1,000+

*BioStar 2.6.0 적용

BioStar 2 AC | 출입통제

BioStar 2 출입통제 모듈은 라이선스를 구매하여 향상된 출입통제 기능을 사용할 수 있습니다. BioStar 2의 무료 라이선스 기능과 함께 엘리베이터 제어, 향상된 안티패스백 구역 제어, 화재 경보 구역, 스케줄 잠금/잠금 해제 구역, 경비 구역, 서버 매칭, 비디오 로그를 사용할 수 있습니다. 또한, 분산형 출입통제 시스템 구성과 중앙 집중형 출입통제 시스템 구성을 모두 사용할 수 있기 때문에 다양한 환경과 고객의 요구 사항에 맞춰 최적의 출입통제 시스템을 제공할 수 있습니다.



고객 맞춤형
시스템 구조



엘리베이터
제어



향상된
구역 관리



서버
매칭



비디오
로그



BioStar 2 TA | 근태관리

BioStar 2 근태관리 모듈은 라이선스를 구매하여 더 유연한 근태관리 시스템을 구축하고자 할 때 사용할 수 있습니다. BioStar 2의 무료 라이선스 기능과 함께 개수에 제한 없는 근무 스케줄 수와 스케줄별 사용자 수를 설정할 수 있기 때문에 엔터프라이즈급 시스템을 구축하거나 다양한 근태 규칙을 생성하고자 할 때 적합합니다.



다양한 근무 규칙
설정



편리한 초과근무
설정



쉬운 근무 종류
설정



출퇴근 기록
캘린더뷰



BioStar 2 Mobile

BioStar 2 Mobile은 스마트 기기에서 언제 어디서나 자유롭게 BioStar 2를 제어할 수 있도록 도와줍니다. BioStar 2의 웹 API를 기반으로 개발된 BioStar 2 Mobile은 사용자 정보 등록, BioMini를 이용한 지문 등록, 출입문 제어, 실시간 출입문 및 구역 상태 알림, 출입통제 이벤트 모니터링과 같은 모바일 시대에 어울리는 서비스를 제공합니다. 또한, BioStar 2에서 발급할 수 있는 모바일 카드는 기존의 플라스틱 카드를 완벽히 대체할 수 있는 인증 수단이며, 가장 편리하고 혁신적인 모바일 출입통제 솔루션을 구축할 수 있도록 도와줍니다.



원격 사용자 등록



원격 출입문 제어



실시간 출입문 및 구역 상태 알림



출입통제 이벤트 모니터링



모바일 카드

BioStar 2 Mobile Card



BLE Bluetooth Low Energy

BLE를 통한 Android 장치 통신
암호화된 AES 128bit 알고리즘에 의한 데이터 통신 보안



NFC Near Field Communication

NFC's HCE를 통한 Android 장치 통신
암호화된 AES 128bit 알고리즘에 의한 데이터 통신 보안



BLE Bluetooth Low Energy

BLE를 통한 iOS 장치 통신
암호화된 AES 128bit 알고리즘에 의한 데이터 통신 보안

지원 제품

FaceStation 2



BioStation A2



BioStation 2



BioStation L2



BioLite N2

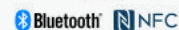

BioEntry W2



Xpass S2



BioEntry P2



BioEntry R2



XPass D2



BioStar 2 Device SDK

BioStar 2 Device SDK는 슈프리마 단말기의 핵심 기능을 타사 소프트웨어에서 제어할 수 있도록 도와주는 개발 도구입니다.

이 개발 프레임워크는 슈프리마의 출입통제 및 근태관리 단말기에 모두 적용할 수 있으며 강력한 출입통제 및 근태관리 솔루션을 구축하기 위한 무한한 가능성을 제공합니다.

강력한 솔루션 구축

이미 사용하고 있는 관리 소프트웨어에서 슈프리마 단말기가 제공하는 강력한 기능을 제어할 수 있습니다. 출입통제, 근태관리, 장치 설정을 쉽게 제어할 수 있으며, 사용자가 원하는 솔루션을 구축할 수 있습니다.

다양한 프로그래밍 언어와 OS 지원

전세계에서 가장 널리 사용되는 프로그래밍 언어인 C++과 C#을 지원하며 Windows 운영 체제를 지원합니다.

독립적인 데이터 구조체와 API

BioStar 2 Device SDK를 이용하면 개발자는 복잡한 분기문 대신 간결한 코드를 사용할 수 있습니다. 또한, 각 장치의 특성 정보를 하나의 구조체로 제공하므로 새로운 장치가 추가되더라도 기본에 개발한 애플리케이션의 UI나 로직을 수정할 필요가 없습니다.

BioStar 2 API

BioStar 2 API는 BioStar 2 핵심 기능을 타사 소프트웨어와 통합하거나 제어할 수 있도록 도와주는 웹 API이며, 강력한 BioStar 2 기능에 기반한 모바일 출입통제 애플리케이션을 개발할 수 있는 완벽한 도구입니다.

개발을 위한 완벽한 도구

BioStar 2 API는 BioStar 2를 이미 사용하고 있는 보안 솔루션과 통합하거나 새로운 보안 솔루션을 개발할 때 사용할 수 있습니다.

최적화된 개발 환경 제공

표준화된 BioStar 2 API는 TEST와 JSON을 이용하여 장치의 SDK를 거치지 않고 BioStar 2와 직접 통신할 수 있습니다. 이를 이용하여 다른 웹 기반 솔루션과 손쉬운 연동이 가능하며, Android와 iOS에서도 앱을 개발할 수 있습니다.

오픈 소스

BioStar 2의 핵심 기능인 출입통제 기능을 제외하고 모든 부가적인 기능은 모듈화된 애플리케이션으로 제공됩니다. 대부분의 애플리케이션은 BioStar 2 API를 이용하여 개발되었으므로 오픈 소스로 활용할 수 있으며, 새로운 가치를 창출하거나 플랫폼의 확장성을 높일 수 있습니다.

중앙 집중형 시스템 | 출입통제 및 근태관리

슈프리마의 CoreStation과 리더는 출입 제어 장치(ACU) 기반 시스템인 중앙 집중형 시스템을 구축할 수 있습니다. 슈프리마의 중앙 집중형 시스템은 바이오인식의 이점을 제공할 뿐만 아니라 향상된 보안과 뛰어난 시스템 확장성을 제공합니다. 또한, 저렴한 설치 비용으로 기존의 시스템을 업그레이드할 수 있습니다. BioStar 2와 결합한 이 시스템은 사용자의 이름, ID, PIN, 출입 권한, 지문 데이터와 같은 모든 정보를 하나의 장치에 저장하여 안전하게 보관합니다. 슈프리마의 지능형 바이오메트릭 컨트롤러인 CoreStation은 RFID 카드 뿐만 아니라 지문 매칭도 수행할 수 있는 지능형 바이오메트릭 컨트롤러이며, 월등한 하드웨어 성능과 뛰어난 확장성을 제공하는 4채널 모듈로 차별화된 성능과 기능을 제공합니다.



바이오메트릭 기반 시스템



엔터프라이즈급 성능



뛰어난 확장성



향상된 보안



낮은 설치 및 유지보수 비용

단순한 숫자가 아닌 CoreStation 그대로의 성능

- 400,000회 지문 매칭을 1초 이내에 수행
- 500,000명 사용자 및 RFID 카드 정보 저장
- 텍스트 로그를 5,000,000개 저장
- 132개 Wiegand 장치를 제어 (DM-20 연결 필요)
- 64개 RS-485 장치를 제어
- 8개 장치에서의 동시 지문 인증을 1초 이내에 처리

CoreStation 사양	
CPU	1.4 GHz Octa Core
메모리	8GB Flash + 1GB RAM
최대 사용자	500,000 (1:1), 100,000(1:N)
최대 템플릿	1,000,000(1:1), 200,000(1:N)*
최대 텍스트 로그	5,000,000(text)
시리얼 통신 프로토콜	OSDP V2
이더넷	10/100Mbps, auto MDI/MDI-X
RS-485	5ch
Wiegand	4ch input
릴레이	4 relays
TTL 입력	8ch (Supervised input selectable)
TTL 출력	8ch
AUX 입력	2ch (AC Power Fail, Tamper)

* Two templates per finger

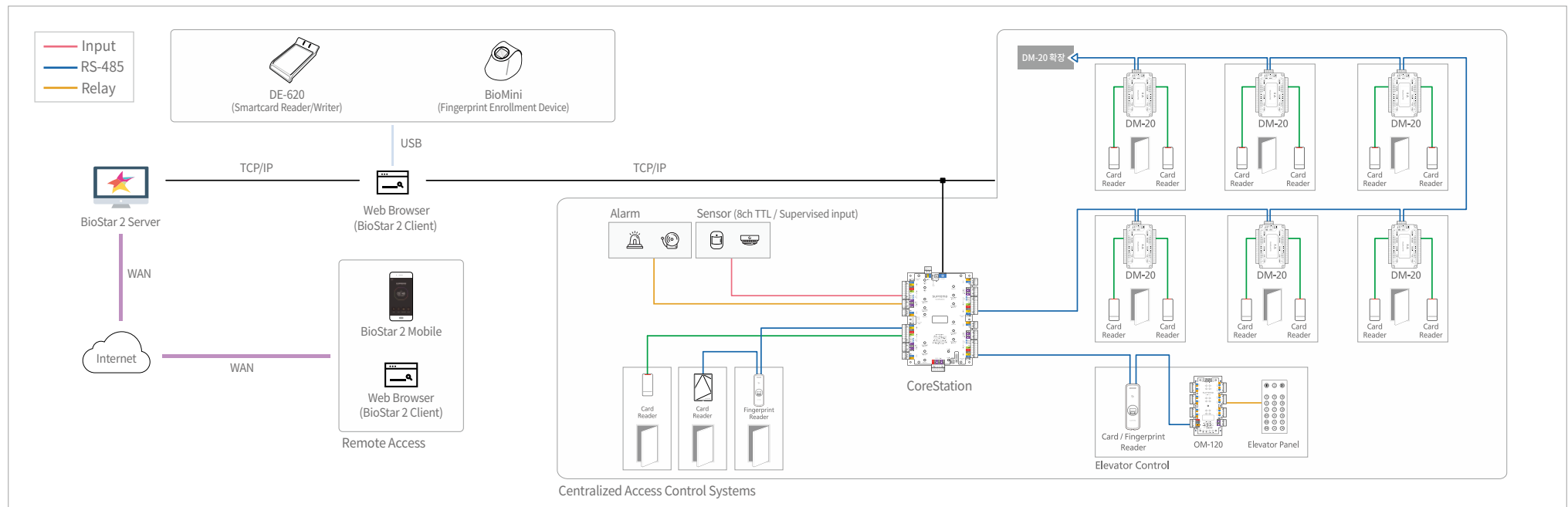

지문/RFID 리더 사양 비교

	BioEntry R2	XPass D2		
일반	모델명	BER2-OD	XPD2-MDB	XPD2-GDB
	바이오인식	지문		
	보호 등급		IP67, IK08	IP67, IK08
	RF 옵션	125kHz EM & 13.56MHz MIFARE, MIFARE Plus, DESFire/EV1, FeliCa	125kHz EM & 13.56MHz MIFARE, MIFARE Plus, DESFire/EV1, FeliCa	125kHz EM & 13.56MHz MIFARE, MIFARE Plus, DESFire/EV1, FeliCa
	모바일 카드	NFC	NFC, BLE	NFC, BLE
인터페이스	RS-485	1ch (OSDP 호환)	1ch (OSDP 호환)	1ch (OSDP 호환)
	Wiegand		1ch	1ch
	LED 제어		2ch	2ch
	버저 제어		1ch	1ch
하드웨어	키패드			지원
	설치	멀리언(Mullion)	멀리언(Mullion)	갱 박스(Gangbox)
	탬퍼	지원	지원	지원
	LED	멀티 컬러	멀티 컬러	멀티 컬러
	사운드	멀티톤 버저	멀티톤 버저	멀티톤 버저
	동작 온도	-20°C ~ 50°C	-35°C ~ 65°C	-35°C ~ 65°C
	동작 습도	0% ~ 80%, 비응축	0% ~ 95%, 비응축	0% ~ 95%, 비응축
	외형 치수 (WxHxD, mm)	50 x 164 x 37.5	48 x 144.7 x 27	80 x 130 x 25
인증	CE, FCC, KC, RoHS, REACH, WEEE	CE, FCC, KC, RoHS, REACH, WEEE, SIG	CE, FCC, KC, RoHS, REACH, WEEE, SIG	

지원 제품

액세서리



지능형 바이오메트릭 컨트롤러
CoreStation



컴팩트 지문인식 리더
BioEntry R2



폭외형 컴팩트 RFID 리더
XPass D2



다중 출력 모듈
OM-120



다중 출입문 보안 I/O 모듈
DM-20





CoreStation 전용 합체
ENCR-10

분산형 시스템 | 출입통제 및 근태관리

분산형 시스템은 IP 단말기와 리더가 컨트롤러와 리더 역할을 동시에 수행하기 때문에 하나의 단말기로 사용자 관리, 출입통제 관리, 바이오인식 등을 수행할 수 있습니다. 슈프리마의 IP 단말기와 리더는 간편한 시스템 구성과 분산형 관리 기능을 통해 시스템의 안정성을 향상시킵니다. 간편한 배선과 저렴한 설치/유지보수 비용의 장점도 제공합니다.



- 
 바이오메트릭 기반 시스템
- 
 간편한 설치
- 
 뛰어난 확장성
- 
 다양한 바이오인식 장치 라인업
- 
 낮은 설치 및 유지보수 비용

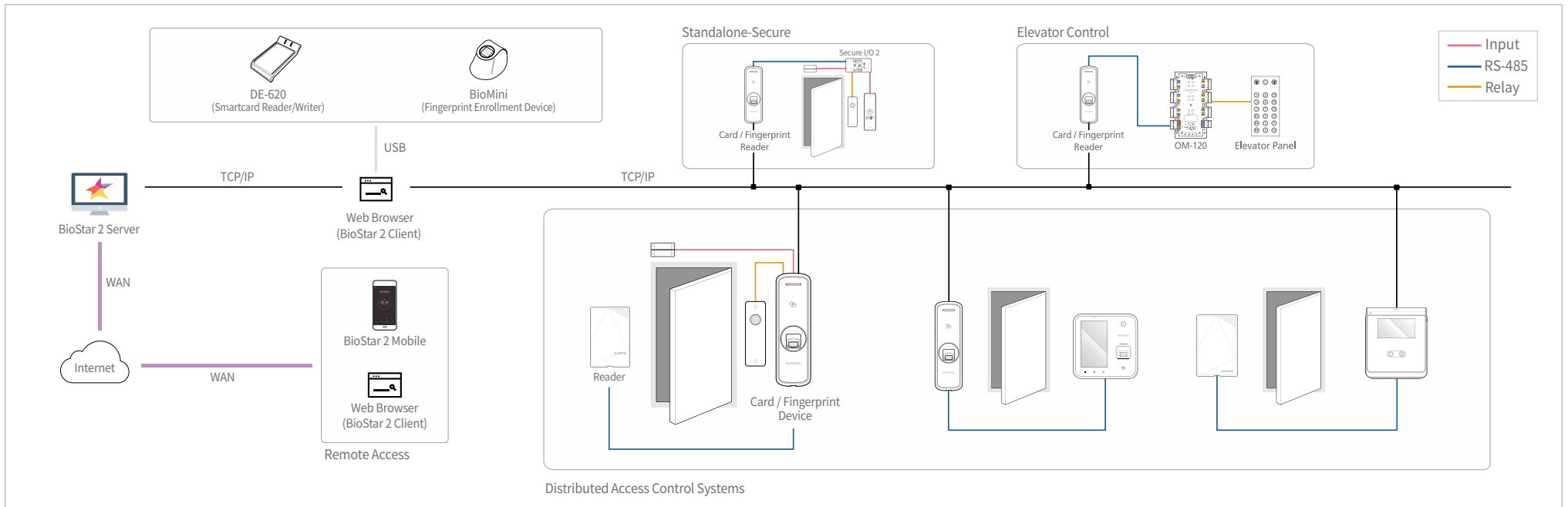



지원 제품



얼굴인식 출입근태 단말기
FaceStation 2



지문인식 출입근태 단말기
BioStation A2



옥외형 지문인식 출입근태 단말기
BioStation 2



지문인식 출입근태 단말기
BioStation L2



옥외형 지문인식 출입근태 단말기
BioLite N2



옥외형 지문인식 출입근태 단말기
BioLite Net



옥외형 지문인식 출입통제 단말기
BioEntry W2



컴팩트 지문인식 단말기
BioEntry P2



지문인식 출입통제 단말기
BioEntry Plus



IP RFID 단말기
Xpass



IP RFID 단말기
Xpass S2







출입문 보안 컨트롤 모듈
Secure I/O 2



다중 출력 모듈
OM-120

성능 및 사양 비교

제품						
제품명		FaceStation 2	BioStation A2	BioStation 2	BioStation L2	BioLite N2
메인	바이오인식	얼굴	지문	지문	지문	지문
	위조지문감지	-	✓	-	✓	-
	보호등급	-	-	IP65	-	IP67
	RF 옵션	125 kHz EM, HID Prox/13.56 MHz MIFARE, MIFARE Plus, DESFire/EV1, FeliCa, iCLASS SE/SR, NFC/2.4 GHz BLE	125 kHz EM, HID Prox/13.56 MHz MIFARE, MIFARE Plus, DESFire/EV1, FeliCa, iCLASS SE/SR, NFC	125 kHz EM, HID Prox/13.56 MHz MIFARE, MIFARE Plus, DESFire/EV1, FeliCa, iCLASS SE/SR, NFC	125 kHz EM/13.56 MHz MIFARE, MIFARE Plus, DESFire/EV1, FeliCa, SR, NFC	125kHz EM, HID Prox & 13.56Mhz MIFARE, MIFARE Plus, DESFire/EV1, FeliCa, iCLASS SE/SR, NFC & 2.4GHz BLE
가용 성능	최대 사용자(1:1)	30,000	500,000	500,000	500,000	10,000
	최대 사용자(1:N)	3,000	100,000	20,000	100,000	10,000
	최대 템플릿(1:1)	900,000*	1,000,000*	1,000,000*	1,000,000*	20,000*
	최대 템플릿(1:N)	90,000*	200,000*	40,000*	200,000*	20,000*
	최대 텍스트 로그	5,000,000	5,000,000	3,000,000	1,000,000	1,000,000
	최대 이미지 로그	50,000	50,000	-	-	-
인터페이스	Wi-Fi	✓ (Built-in)	✓ (Built-in)	✓ (Built-in)	-	-
	TCP/IP	✓	✓	✓	✓	✓
	RS-485	1ch Host or 1ch Slave	1ch Host or Slave	1ch Host or Slave	1ch Host or Slave	1ch Host or Slave
	Wiegand	1ch In and 1ch Out	1ch In and 1ch Out	1ch In and 1ch Out	1ch In or Out	1ch In or Out
	입출력	2 Inputs	2 Inputs	2 Inputs or 2 Outputs	2 Inputs	2 Inputs
	릴레이	1 Relay	2 Relays	1 Relay	1 Relay	1 Relay
	USB	Host	Host	Host	-	-
하드웨어	CPU	1.4 GHz Quad Core	1 GHz Quad Core	1.0 GHz	1.2 GHz Quad Core	1.2 GHz
	메모리	8 GB Flash + 1 GB RAM	8 GB Flash + 1 GB RAM	8 GB Flash + 128 MB RAM	2 GB Flash + 256 MB RAM	4 GB Flash + 64MB RAM
	LCD	4.0" Color Touch	5.0" Color Touch	2.8" Color LCD	2" Color	1.77" Color LCD
	LED 표시등	-	Multi-Color	Multi-Color	Multi-Color	Multi-Color
	사운드	24 bit/Voice DSP (echo cancellation)	24 bit/Voice DSP (echo cancellation)	16-bit Hi-Fi	16-bit Hi-Fi	16-bit Hi-Fi
	동작온도	-20°C ~ 50°C	-20°C ~ 50°C	-20°C ~ 50°C	-20°C ~ 50°C	-20°C ~ 50°C
	Tamper	✓	✓	✓	✓	✓
	전원	24VDC	12VDC	12VDC	12VDC	12VDC
	PoE	-	✓	✓	-	-
	외형 치수 (W x H x D mm)	141 x 164 x 125	155 x 155 x 40	142 x 145 x 45	71 x 201 x 44	58 x 190 x 44
인증	CE, FCC, KC, RoHS, REACH, WEEE, BT SIG	CE, FCC, KC, RoHS, REACH, WEEE	CE, FCC, KC, RoHS, REACH, WEEE	CE, FCC, KC, RoHS, REACH, WEEE	CE, FCC, KC, RoHS, REACH, WEEE	
호환성	BioStar 1	-	✓	✓	✓	-
	BioStar 2	✓	✓	✓	✓	✓

제품						
제품명		BioLite Net	BioEntry W2	BioEntry P2	Xpass	Xpass S2
메인	바이오인식	지문	지문	지문	-	-
	위조지문감지	-	✓	-	-	-
	보호등급	IP65	IP67, IK09	-	IP65	IP65
	RF 옵션	125 kHz EM, 13.56 MHz MIFARE, MIFARE Plus, DESFire/EV1 (CSN)	125 kHz EM, HID Prox/13.56 MHz MIFARE, MIFARE Plus, DESFire/EV1, FeliCa, iCLASS SE/SR, NFC	125 kHz EM, HID Prox/13.56 MHz MIFARE, MIFARE Plus, DESFire/EV1, FeliCa, iCLASS SE/SR, NFC	125 kHz EM, HID Prox/13.56 MHz MIFARE, DESFire/EV1 (CSN)	13.56 MHz MIFARE, MIFARE Plus, DESFire/EV1 (CSN), FeliCa
가용 성능	최대 사용자(1:1)	5,000	500,000	10,000	40,000	50,000
	최대 사용자(1:N)	5,000	100,000	10,000	40,000	50,000
	최대 템플릿(1:1)	10,000*	1,000,000*	20,000*	-	-
	최대 템플릿(1:N)	10,000*	200,000*	20,000*	-	-
	최대 텍스트 로그	50,000	1,000,000	1,000,000	50,000	100,000
	최대 이미지 로그	-	-	-	-	-
인터페이스	Wi-Fi	-	-	-	-	-
	TCP/IP	✓	✓	✓	✓	✓
	RS-485	1ch Host or Slave	1ch Host or Slave	1ch Host or Slave	1ch Host or Slave	1ch Host or Slave
	Wiegand	1ch In or Out	1ch In or Out	1ch In or Out	1ch In or Out	1ch In or Out
	입출력	2 Inputs	2 Inputs	2 Inputs	2 Inputs	2 Inputs
	릴레이	1 Relay	1 Relay	1 Relay	1 Relay	1 Relay
	USB	-	-	-	-	-
하드웨어	CPU	533 MHz DSP	1.2 GHz Quad Core	1.0 GHz	533 MHz DSP	533 MHz DSP
	메모리	8 GB Flash + 16 MB RAM	2 GB Flash + 256 MB RAM	8 GB Flash + 64 MB RAM	8 MB Flash + 16 MB RAM	16 MB Flash + 16 MB RAM
	LCD	128 x 64 Monochrome LCD	-	-	-	-
	LED 표시등	Multi-Color	Multi-Color	Multi-Color	Multi-Color	Multi-Color
	사운드	Multi-tone Buzzer	Multi-tone Buzzer	Multi-tone Buzzer	Multi-tone Buzzer	Multi-tone Buzzer
	동작온도	-20°C ~ 50°C	-20°C ~ 50°C	-20°C ~ 50°C	-20°C ~ 50°C	-35°C ~ 65°C
	Tamper	✓	✓	✓	✓	✓
	전원	12VDC	12VDC	12VDC	12VDC	12VDC
	PoE	-	✓	-	✓	-
	외형 치수 (W x H x D mm)	60 x 185 x 40	50 x 172 x 43.5	50 x 164 x 37.5	45 x 130 x 27	80 x 120 x 11.4
인증	CE, FCC, KC, RoHS, REACH	CE, FCC, KC, RoHS, REACH, WEEE, UL 294	CE, FCC, KC, RoHS, REACH, WEEE	CE, FCC, KC, RoHS, REACH	CE, FCC, KC, RoHS, REACH, WEEE	
호환성	BioStar 1	✓	✓	-	✓	✓
	BioStar 2	✓	✓	✓	✓	✓

* Thirty templates per face * Two templates per finger



(주)슈프리마

13554 경기도 성남시 분당구 정자일로 248 파크뷰타워 17층

영업문의 031. 783. 4510 korea@suprema.co.kr | 고객센터 1522. 4507 cs@suprema.co.kr | www.suprema.co.kr

suprema
BIOMETRICS & SECURITY

©2018 Suprema, Inc. 본 문서에 표기된 슈프리마, 제품명, 번호는 슈프리마의 등록 상표입니다. 모든 회사명과 제품명은 해당 회사의 상표이거나 등록 상표입니다. 제품 외관, 제조 상태 및 사양은 사전 통지 없이 변경될 수 있습니다. [AMB-180514-10-KO]